

100cm角形用スタンド (S-100C) 仕様書

材質	高耐食めっき鋼板	質量	12kg
色調仕様	地肌色		
付属品	ボルト：M8 4個， M8-85特殊ボルト 2個， M10 2個， M12 2個 ナット：M8 10個， M10 2個， M12 2個 ワッシャ：M10 2個， M10大ワッシャ 2個， M12 2個 スプリングワッシャ：M8 4個， M10 2個， M12 2個 / 車輪：2個		

■外形寸法図

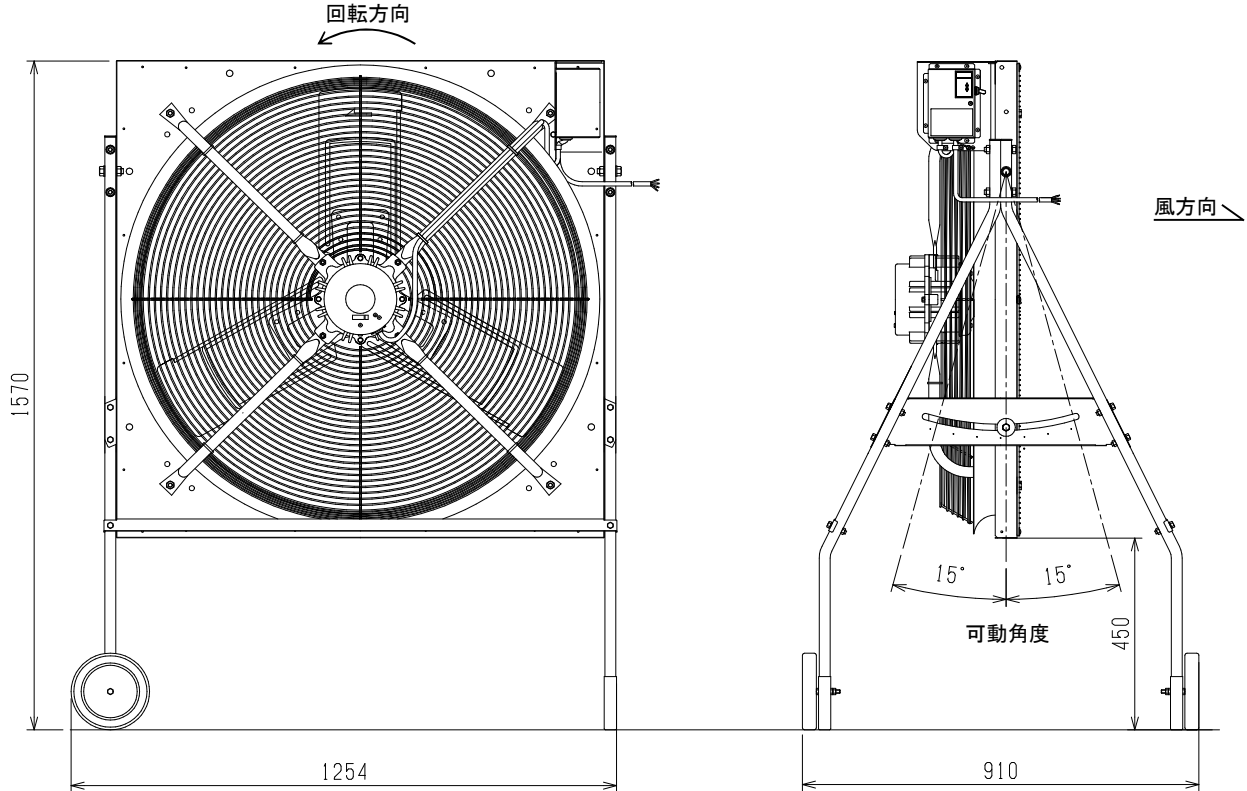

■注意事項

1. 本製品に送風機は含まれておりません。
2. 本製品の使用対象送風機は下記のものになります。
 - ・KH-100ETFG-50GSW、60GSW
 - ・KH-DC100ETFG-CBSG
 - ・KH-J100ETHG-50G、60G
 - ・KH-DCJ100ETFG
3. 本製品は現地組立仕様です。
4. 本製品の組立・取扱いは組立説明書に従ってください。

第3角図法	単位	尺度	作成日付	品名	100cm角形用スタンド S-100C
	mm	非比例尺	2023-06-01		
三菱電機グループ 株式会社ソーワテクニカ				整理番号	Sヒシ 9N9-189